

使用说明书

电池充电器

 **JOE-120 系列:** IP68 防水、微处理器控制的电池充电器。配备一个或多个、可选的充电模式。可定制充电参数。



安全事项与警告

- 由于身体、感官或精神方面的能力不足或是因经验不足而无法安全使用本充电器的人，不得在没有技术人员的控制或指导的情况下使用。
- 本充电器以 100-240 伏交流电运行，不适合儿童使用，有机会危及生命。并须时刻提防触电的危险。
- 时刻远离易燃气体、溶剂或蒸汽。充电过程中避免明火或火花，以免引起爆炸事故！
- 进行充电时，请确保充足的空气流通并防止明火或火花。
- 充电器是专为可充电电池作充电用的，不得用于其他目的。对于特定的锂电池或铅酸电池，应选择相应的充电器型号。
- 充电之前，应考虑电池制造商发布的充电说明。还要检查充电模式是否适合您的电池和应用。
- 切勿打开或拆开充电器。维修工作只能由获授权的专业技术人员操作。
- 如果充电器的电源连接线损坏，则必须用 MEC 或授权经销商提供的原版的电线替换。
- 进行充电时，切勿将充电器放在电池上方。
- 避免太阳直接照射充电器或存放于超过 40°C 的温度。
- 如发生明显的损坏或故障，请立即断开充电器的电源及其他不必要的连接。
- 在任何情况下，确保直流电线没有被剪断、缩短或增长。

产品特点

- IP68 被动冷却；高强度塑料外壳
- 微处理器的四步充电技术，具有软启动和充电周期自动重启功能
- 高频开关技术
- 5 种可选电池类型 (GEL, AGM, WET, Calcium, +PS-Mode) 和内置电池温度传感器，针对铅酸电池的应用
- LED 指示灯显示相应的充电状态及错误信息
- 防止短路，反极性，过热或过载的保护
- 电池恢复功能，尝试通过反复出现的一系列电压 / 电流脉冲来恢复深度放电或「失效」的电

产品结构图

专为锂电池而设的型号

1. DC 输出电线	2. 绿色主电源指示灯	3. 红色错误指示灯
4. 黄色充电指示灯	5. 绿色充满指示灯	6. AC 线
7. 可拨钩	8. 壁挂支架	

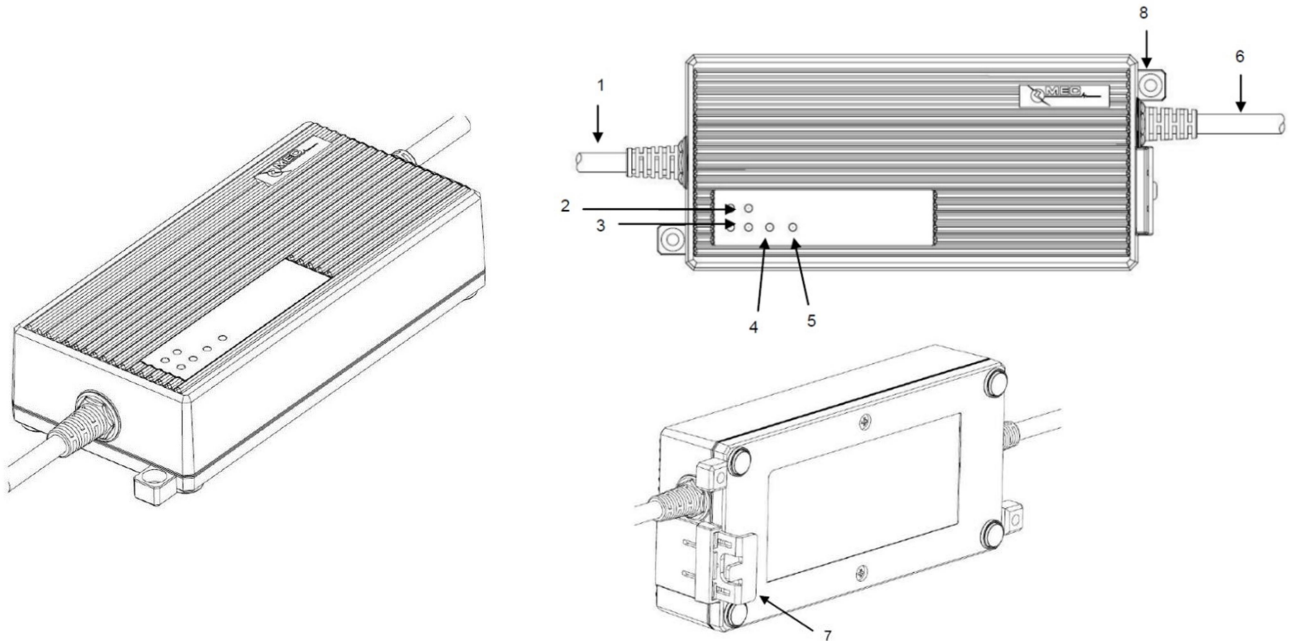

Mainland Energy Conversion Ltd.

Tel: +852 2366 9610
E-mail: mec@mec-mainland.com
www.mec-powersolutions.com

专为铅酸电池而设的型号

1. DC 输出电线	2. 绿色主电源指示灯	3. 红色错误指示灯
4. 黄色充电指示灯	5. 绿色充满指示灯	6. 电池类型指示灯
7. 按钮	8. AC 线	9. 可拔钩
10. 壁挂支架		

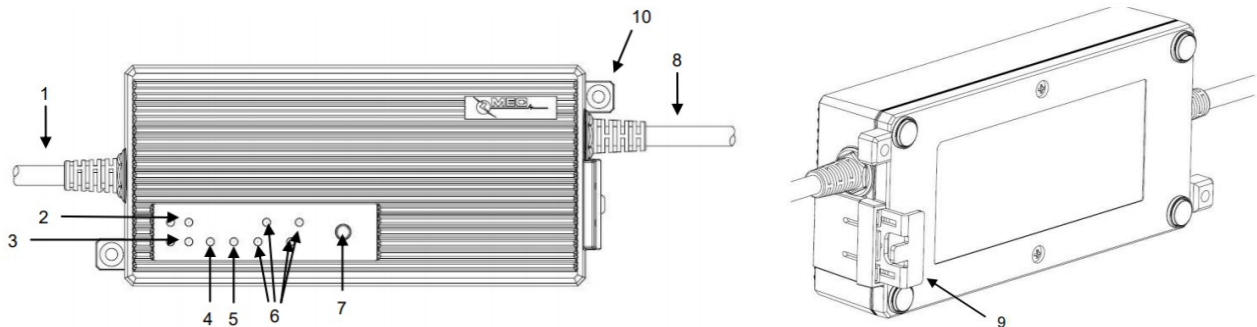

充电前准备

基本检查

- 检查外观，确保电源线以及所有电线没有损坏。
- 充电之前，应考虑电池制造商发布的充电说明。

直流电源检查

- 在任何情况下，确保直流电线没有被被剪断、缩短或增长。
- 确保电源符合充电器的技术规格要求。

将充电器连接到电池之前

- <针对铅酸电池的型号> 首先将充电器连接到电源以选择合适的装载器，然后断开电源并将温度传感器连接到电池（组件取决于电池制造商）。
- <对于所有型号> 确保充电器已关闭并断开电源。
- 然后将充电器的端子连接到电池。
- 最后将充电器的电源线连接到电源，然后开启充电器。

针对铅酸电池的型号

- 选择所需的充电模式：
正确连接后，当前选择的充电模式的 LED 指示灯将持续亮起。要更改充电模式，请按下 "Press Button" 5 秒钟，然后，当前所选的充电模式的 LED 指示灯将变为慢速闪烁。现在，您可以按下 "Press Button" 切换不同的充电模式。当选择好所需的充电模式后，再按下 "Press Button" 5 秒钟以作确定，这样，所选下的 LED 指示灯将持续亮起。
- 选择电源模式：
请按照上述步骤选择充电模式；当 4 个 LED 指示灯均亮起时表示电源模式。
- 除非用户作更改，否则充电器将保留最后所选择的充电模式

充电操作

充电过程会自动开始，并经历以下阶段：

准备工作：自动唤醒

黄色充电 LED (4) 和绿色充满 LED (5) 交替闪烁。在此预充电阶段，充电器发出一系列受控电流脉冲以重新激活 BMS（如有），并向电池引入电压以准备充电过程。如果未连接电池或有故障的电池组，则红色错误 LED 闪烁。在这种情况下，请关闭充电器并检查电池组。

阶段 1：软启动

黄色充电 LED (4) 持续亮起。充电器调节初始充电电流，以更好地延长电池寿命。

阶段 2：恒流充电

黄色充电 LED (4) 缓慢闪烁。在此阶段，电池正在充电至其容量的 80%。

阶段 3：恒压充电

黄色充电 LED (4) 快速闪烁。电池正在充电至最大容量。当绿色充满 LED (5) 点亮时，现在可以将充电器与电池断开连接。

阶段 4: 浮动充电 (仅适用于铅酸电池) 或自动重启

绿色的充满 LED (5) 持续亮起, 表示电池已充满。如果电池一直连接到充电器, 则 30 天后或当电池电压降至 3.6V / cell (锂离子电池) 或 3.2V / cell (LiFePO4 电池) 以下时, 充电器将自动重启充电周期。

断开充电器与电池的连接:

1. 首先, 断开充电器与电源的连接
2. 然后, 从电池上断开充电器的连接

断开充电器与电源的连接后, 如果需要, 请至少等待 5 秒钟以重新启动充电器, 否则可能会造成损坏。

充电建议和电池维护

充电建议:

- 如果在充电过程中必须将充电器与电池断开连接, 请首先从电源上断开充电器的连接。接续的充电过程等于新的充电周期。必须考虑使用说明书的所有相关内容。
- 为了延长电池寿命, 请不要在电池充满电之前停止充电过程。充电过程完成后, 充电器将自动停止运作。

电池维护:

- 切勿将电池组暴露在高温下, 这会导致永久电量流失。
- 切勿过放或过充电组, 电芯会因此受到永久损坏。
- 如作长期存放而不使用电池组时, 请断开电池组与负载的连接。
- 请将电池组放置于干燥通风处, 并保留其电量于 40-60%。

错误与故障排解

一般错误说明	解决方案
接通电源后无 LED 点亮或闪烁	<ul style="list-style-type: none"> • 检查充电器是否正确连接到电源 • 检查电源是否有问题
绿色主电源 LED 指示灯亮起, 充电器已连接至电池, 但充电过程似乎没启动	<ul style="list-style-type: none"> • 检查与电池的连接 • 检查电池是否已损坏或深度放电
错误 LED 闪烁 (N x 闪烁 / 暂停 2 秒)	<ul style="list-style-type: none"> • 请参阅下表

LED 闪烁信号

闪烁信号 (连续循环)	错误说明
1 x	电池损坏
2 x	电池电压过高或电池连接错误
5 x	充电过程中充电器温度过高
6 x	短路

废弃建议



根据环保指令 WEEE-Richtlinie 2012/19/EU und EAG-VO, 禁止将废弃充电器放入一般垃圾桶。必须将其放置在当地指定收集点。为了保护环境, 请垂询公共行政机构与您距离最近的处置点。充电器符合危害性物质限制指令 RoHS-directive EU 2015/863, 限制电气和电子设备中某些有害物质的使用。



保修和免责声明

保修有效期 (见一般条款) 从制造商的交货日期起计。本公司承担责任的方式仅限于提供工时和配件。由于不遵守操作说明, 不适当的启动或处理而导致的损坏, 以及擅自改装或拆卸, 会导致保修索赔条款失效, 本公司不承担由此造成的任何财产或人员损失。我们保留按实际需要更改充电器的权利。使用说明书可能未能完全反映产品最新情况。如需任何技术支持, 请联系我们。

技术参数

直流输出 DC Output													
	LiFePO4 磷酸铁锂电池 3.2V / 电芯 (正常)					锂离子电池 3.6V / 电芯 (正常)				铅酸电池			
	4S	8S	12S	14S	16S	4S	7S	10S	14S	12V	24V	36V	48V
充电最大电压 Charge Voltage max. (+/-1%)	12.8V	25.6V	38.4V	44.8V	51.2V	14.4V	25.2V	36.0V	50.4V				
充电最大电流 Charge Current max. (+/-1%)	7A	4A	2.5A	2.2A	2A	7A	4A	2.5A	2A	7A	4A	2.5A	2A
最高效率 Efficiency max.	>89% @ 230V												
正常输出功率 Output Power, nom.	120W												
纹波 Ripple	<1%												
逆流 Back Current	<1mA												
输出线 Charge Cable	1.2m 尾部开线 1.2m open cable ends												
交流输入 AC Input													
输入电压 Input Voltage	100...240VAC / 50...60Hz												
电源线及插头 Power Cord & Plug	1.2m, 针对国家指定要求 Country Specific												
外壳 Enclosure													
物料 Material	塑料外壳 Plastics Housing												
尺寸 / 重量 Dimension / Weight	175 x 85 x 45 mm / ca. 850g												
LED-警示器 LED-Indicators	电源-, 错误-, 充电中-, 充电完成- 指示灯 Mains-, Error-, Charging-, Batt.-Full Indicator												
安全等级 Protection Class	2												
防水等级 IP Code	IP68												
工作温度范围 Operating Temp.	-20° C to +40° C												
散热 Cooling	被动散热 Passive Cooling												
产品特点 Special Features													
4 步充电特征** 4-Step Charge Characteristics**	在「电池充满」时停止充电 (电流检测) Charge Cut-off at "Battery-Full" (Current Detection)												
充电允许 (可选)*** Charge Enable (opt.)***	充电开启和充电终止信号 Cable f. Charge Enable / Charge Disable												
点火锁止功能*** Ignition-Lock Function***	2-主线 -> (干接触) 2-Core Cable -> (Dry-contact)												
充电参数 Charge Parameter	可经红外线接口定制充电模式 Charge Profile Configurable via IR-Port												
自动唤醒电池 Automat. Battery Wake-up	在电源开启后, 充电器可预设电压脉冲启动电池 BMS The charger, after "Power-on", activates the BMS with pre-defined voltage pulses												
装置保护 Device Protection	过温、短路、过载保护 Over temperature-, Short Circuit-, Overload Protection												
认证 Certification	CE												

优先依据电池制造商之规格书! | Specifications of the battery manufacturer take priority!

** 可要求定制充电模式。 | Different charge profiles available on request.

*** 可选附加装置。 | Optional features available on request.

如有技术上的修改，我们不作事先通知。我们不承担任何印刷错误的责任。